

L'entretien se limite au graissage de la vis à billes avec une pompe à graisse manuelle du commerce. Il est nécessaire d'appliquer le volume de graisse préconisé afin de garantir la répartition du lubrifiant.

Période de re-graissage : Tous les deux ans.

Volume de re-graissage = 1cl (Environ 1/40<sup>ème</sup> d'une cartouche standard de graisse)

Ne pas utiliser de graisses contenant des particules solides (par exemple graphite ou MoS<sub>2</sub>)

La graisse au savon de lithium est recommandée. (Exemple Dynalub 510 ou Dynalub)

La procédure pour lubrifier un vérin Prostart C450 :

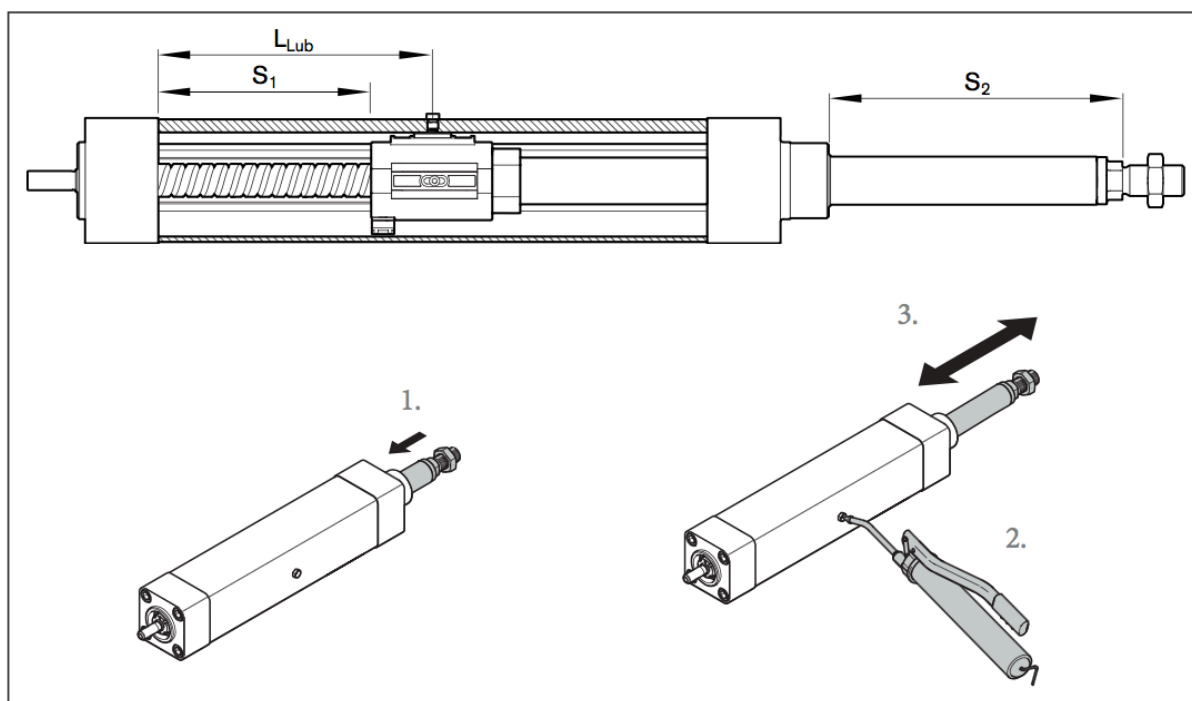

1/ Détacher le vérin de la grille de départ et le mettre sur une table.

2/ Sortir la tige pour qu'il y ait 249,4mm sur la longueur S<sub>2</sub> (du nez au début du filetage)

3/ Distribuer les 1cl de graisse en une fois.

4 / Sortir et rentrer la tige de vérin sur toute la course en effectuant trois allers-retours.

5 / Rattacher le vérin à la grille de départ